

MORDAZA DE PRECISIÓN COMPUESTA

Paso de 1mm (precisión +/- 0.002mm). Los bloques de calibre menores que 0,5 mm no están disponibles. Si se necesitan bloques de calibración pequeños (Por ejemplo, 0,25 mm), se puede utilizar un bloque de calibración de 1,25 mm con el fin de hacer $1,25 \text{ mm} - 1 \text{ mm} = 0,25 \text{ mm}$.

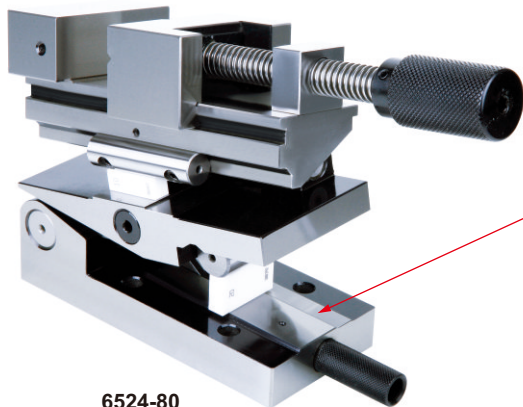

6524-80

- Paralelismo: $3\mu\text{m} / 100\text{mm}$
- Curvatura: $5\mu\text{m} / 100\text{mm}$
- Precisión de ángulo: $\pm 15''$
- Hecho de acero para herramientas SKS,
- Dureza HRC58-60

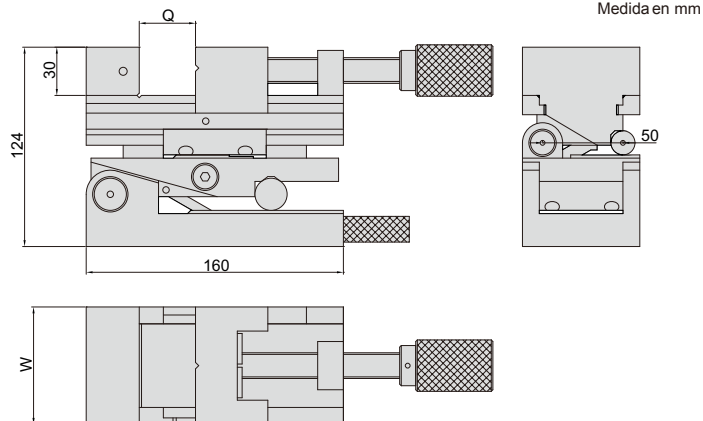

Código	Apertura (Q)	Anchura (W)	Ángulo ajustable
6524-80	0-80mm	73mm	0-46°