

# BALANZA ELECTRÓNICA DE GRUA

**IP65**  
RESISTE AL  
AGUA

Unidad: mm

- Protección: IP65
- Dispositivo LED, control remoto
- Indicador de bajo voltage
- Unidad: kg, lb
- Auto apagado
- Alarma de sobrecarga
- Puede girar 360°
- Carcasa resistente de aleación de aluminio

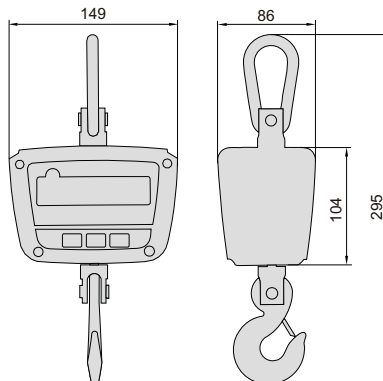

## EQUIPO ESTÁNDAR

Unidad principal	1ud
Control remoto	1ud
Cargador batería	1ud

## ESPECIFICACIONES

Código	8201-50KG	8201-150KG	8201-300KG
Capacidad máxima	50kg	150kg	300kg
Capacidad mínima	0.4kg	1.0kg	2.0kg
Resolución	0.02kg/0.01kg	0.05kg/0.02kg	0.10kg/0.05kg
Temperatura de trabajo	-10~40°C		
Humedad de trabajo	30%~90% RH		
Alarma de sobrecarga	100%F.S.+9e		
Máxima carga segura	125%F.S.		
Sobrecarga límite	400%F.S.		
Fuente de alimentación	Batería recargable 6V/3Ah (40h de trabajo)		
Tiempo de lectura estable	≤8s		



Control remoto  
(incluido)

8201-150KG